

Soyez Sexy! Soyez écolo!

Vous avez toujours rêvé d'avoir du succès avec le sexe opposé? Nous pourrions vous recommander des livres sur le sujet mais nous nous contenterons d'un petit truc qui vous rendra irrésistible.

Décharger du carburant dans l'eau par l'évent du réservoir de carburant lors du plein n'est pas très sexy et de surplus peu écologique. Impossible de paraître sous son meilleur jour lorsqu'au milieu de vapeurs de carburant et sous le regard désapprobateur de vos voisins.

Pour prévenir cette situation gênante nous vous recommandons l'installation d'un protecteur de refoulement de carburant (fuel surge protector) sur la ligne de ventilation du réservoir. Il existe plusieurs marques, plusieurs modèles mais tous fonctionnent sur le même principe: un clapet qui se referme lors d'un refoulement intempestif de carburant.

Le diagramme ci-contre montre l'installation d'un protecteur de refoulement sur une ligne de ventilation de réservoir :

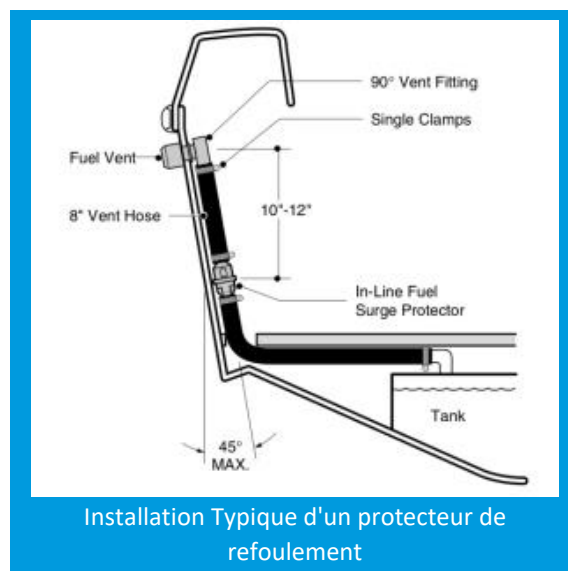

L'installation est simple et rapide (pourvu que le tuyau soit accessible) et la pièce peu dispendieuse. Ce petit investissement de temps et d'argent vous sauvera bien des désagréments. Nous vous recommandons d'ailleurs de vérifier si le protecteur de refoulement n'est pas déjà présent, ce dernier ayant été installé par le fabricant.

Moins dispendieux qu'une Porsche ou une Ferrari, plus facile à installer qu'un spa: Le protecteur de refoulement vous rendra irrésistible et surtout écologique. Pour plus d'infos contactez le [Chantier BLYacht Inc.](#)

NOTE

Dans certains pays et états le déversement même accidentel peut être puni par de fortes amendes et même par l'emprisonnement. Renseignez-vous sur les règlements locaux.